

Aggiornamento da USB per KRP-M01, KRP-500A e KRP-600A

Non premere nessun tasto del telecomando, se non espressamente richiesto.

1. Preparazione:

Scaricare il file del firmware dalla pagina Supporto Pioneer e verificare attentamente le istruzioni su come installare il firmware sul dispositivo di memoria USB.

I LED della TV plasma sono situati qui

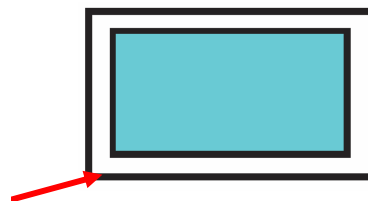

2. Prima di iniziare l'aggiornamento da USB:

Accendere il TV su un canale DTV quindi scollegare il cavo di alimentazione dal Media Receiver.

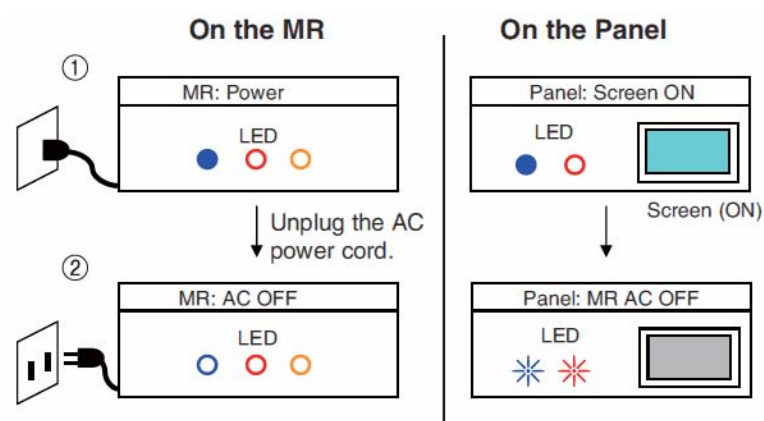

3. Procedura di aggiornamento da USB:

Inserire la memoria USB nel Media Receiver quindi ricollegare il cavo di alimentazione.

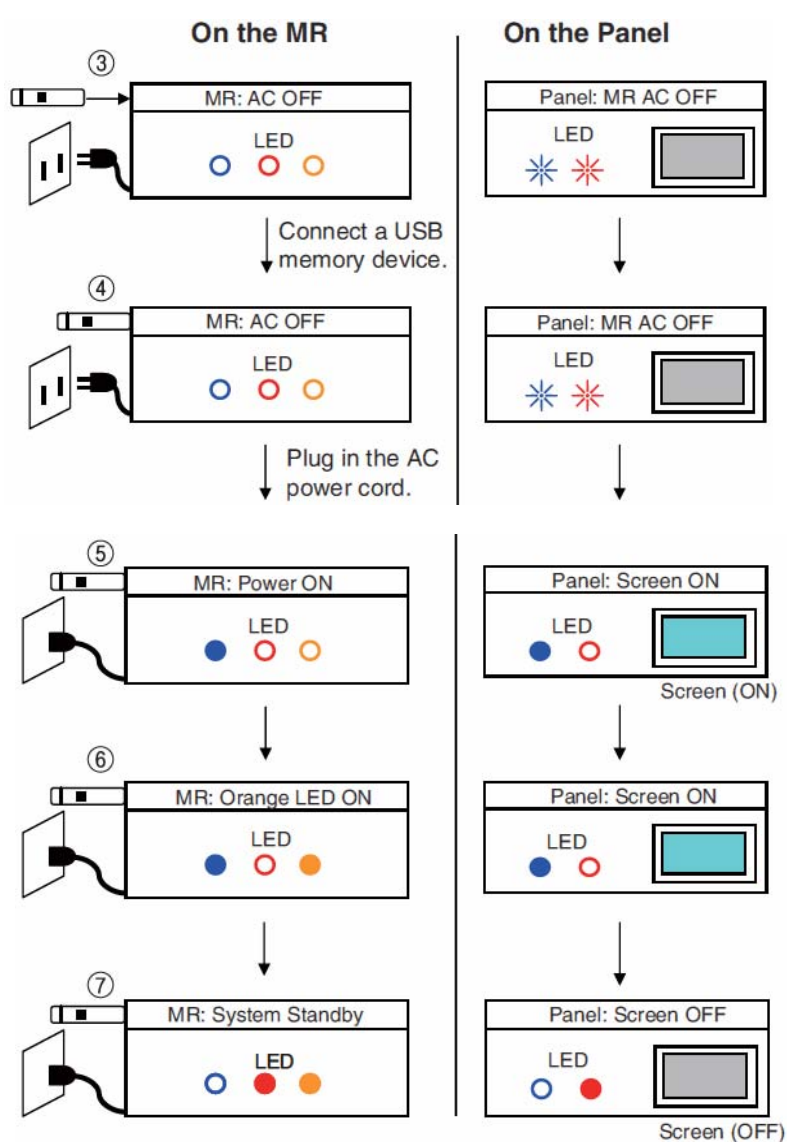

Nota:

Se a questo passaggio il TV si accendesse normalmente, significa che l'aggiornamento non è iniziato.

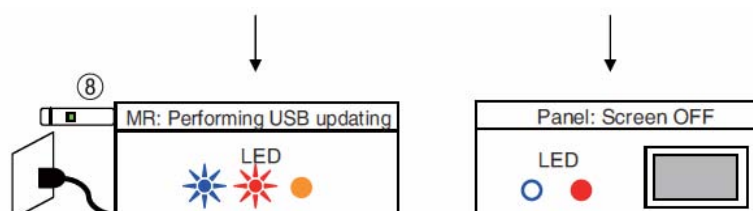

4. Completamento della procedura di aggiornamento:

Lo spegnimento del LED arancione indicherà che la procedura di aggiornamento è stata completata. Scollegare il cavo di alimentazione, la memoria USB e quindi ricollegare il cavo di alimentazione.

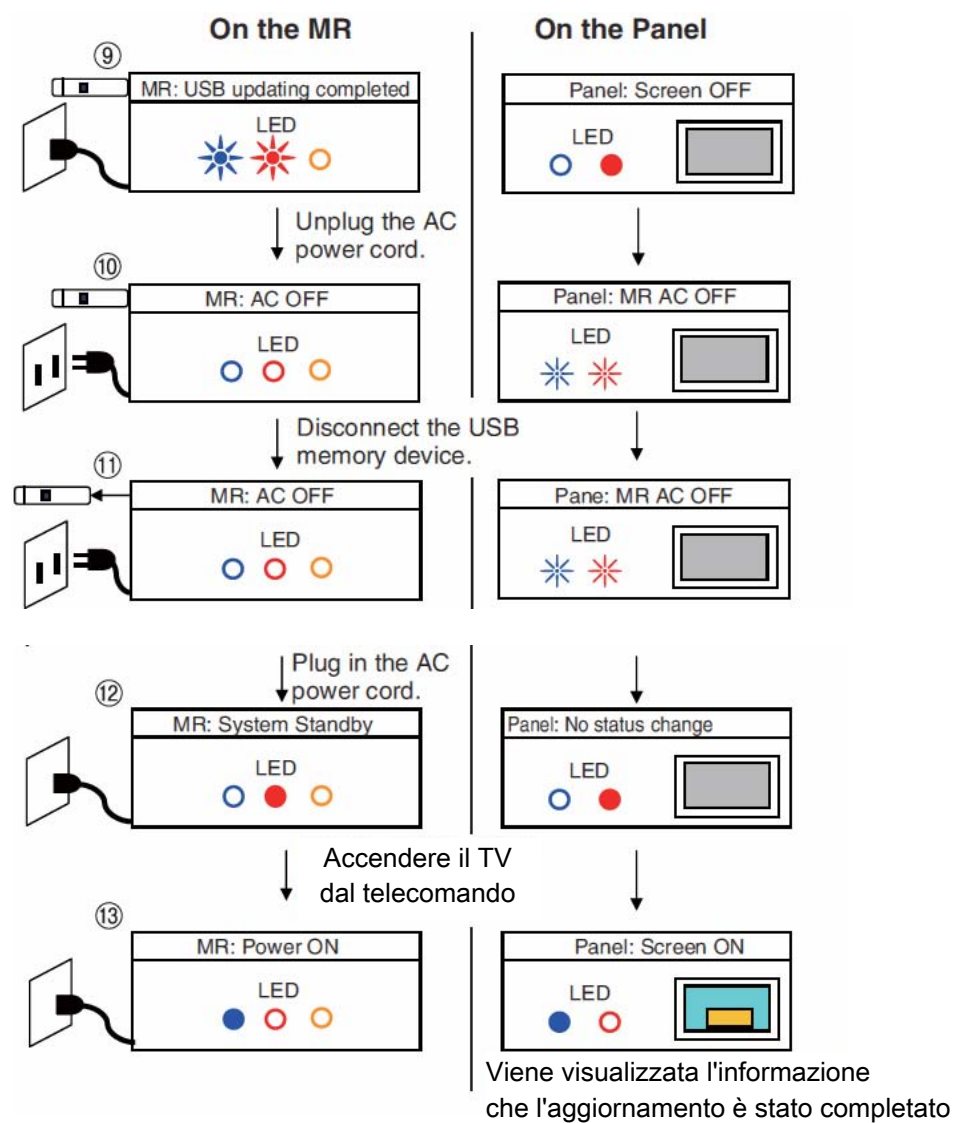

Nota: Se l'aggiornamento viene interrotto, il LED arancione lampeggerà per indicare l'errore.

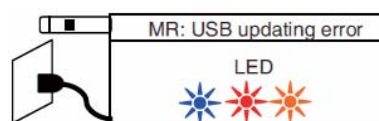

N° di lampeggi del LED arancione	Errore	Descrizione
2	Comparazione della versione	La stessa versione del software è già stata installata L'aggiornamento non è necessario
3	Avvio download da USB	Il download da USB non può iniziare. Formattare la memoria USB o usarne un'altra
10	No USB	Guasto alla memoria USB. Verificare la connessione della memoria USB. Se non si risolve, sostituire la memoria USB
Altro	Download fallito	Download DTV fallito. Riprovare ancora. Se non si risolve, contattare il Servizio Clienti Pioneer

Esempio di 2 lampeggi del LED arancione (Errore di comparazione della versione)

